

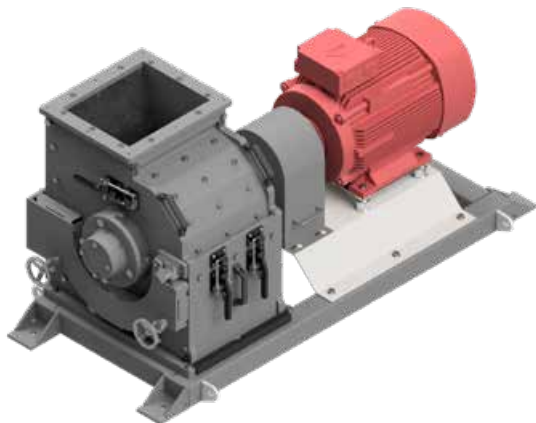

HAMMERMÜHLEN

HM 142, HM 342, HM 672

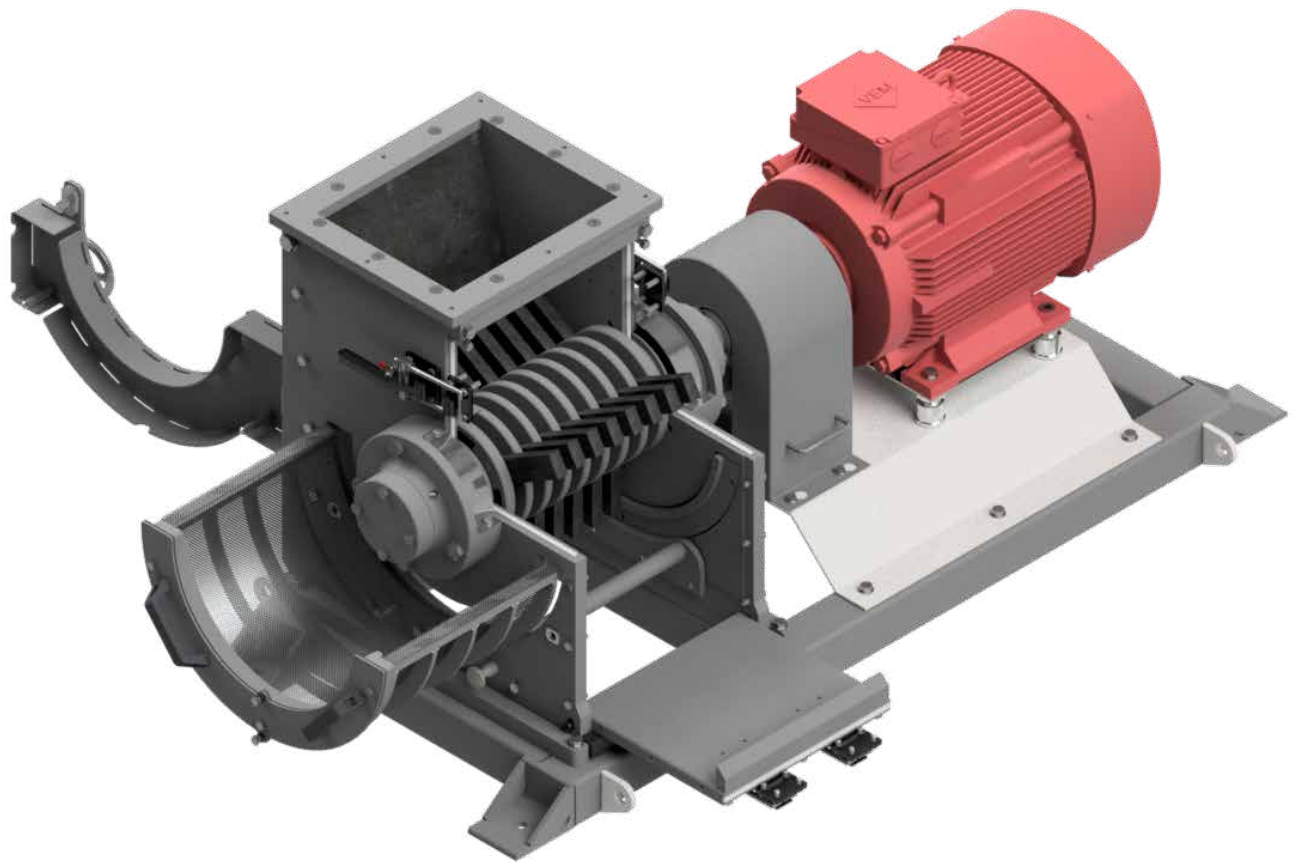

PRODUKTBEISPIELE

Food:

- Ölpresskuchen
- Karamell
- Salze
- Proteine
- Kakao
- Kolanuss
- Pomeranze
- Rework
- Gummi Arabicum
- Isomalt

Non-Food:

- Kalkstein
- Steinsalz
- Gießereisand
- Glasgranulat
- Bremsbelag-Mischungen
- Keramik
- LCD Displays
- Porenbeton
- Holz
- Düngemittel
- Klärschlamm



HAMMERMÜHLEN

HM 142, HM 342, HM 672

Die robusten, für den industriellen Einsatz entwickelten JEHMLICH Hammermühlen Typ HM 142, HM 342 und HM 672 werden für die Zerkleinerung von weichen bis harten, zähen, spröden oder faserigen Stoffen eingesetzt. Je nach Produkteigenschaften und gewünschtem Zerkleinerungsergebnis können die Aggregate einfach seitlich mit unterschiedlichen Siebeinsätzen bestückt werden. Dabei stehen verschiedene Loch- und Stabsiebröste zur Verfügung. Die Gehäusefront ist mit einer komfortablen Entriegelung versehen, die den Zugang zur Hammerwelle zu Revisionszwecken ohne Spezialwerkzeug zügig ermöglicht. Die Hammermühlen sind für den Einzelbetrieb (Chargenproduktion) und zur Einbindung in Produktionslinien auslegbar. Die JEHMLICH Hammermühlen sind in den Ausführungen Normalstahl und Edelstahl erhältlich.

Typ	HM 142	HM 342	HM 672
Motorleistung	bis 7,5 kW	bis 18,5 kW	bis 45 kW
Einlaufbreite	140 mm	340 mm	670 mm
Masse	ca. 300 kg	ca. 460 kg	ca. 650 kg
Abmessung	ca. 1160 x 620 x 600 mm	ca. 1450 x 620 x 600 mm	ca. 1790 x 690 x 690 mm
Kapazität	bis 10 t/h	bis 20 t/h	bis 40 t/h

OPTIONEN

Sprechen Sie uns zur spezifischen Auslegung Ihrer Hammermühle an. Wir entwickeln Ihre maßgeschneiderte Lösung und binden die Anlage in Ihre Produktionsumgebung ein. Fragen Sie uns nach weiteren Komponenten wie Materialein- und -austrag, Dosierungslösungen, Verwiegungslösungen, Metallabscheider und Siebkomponenten, Sack- und Bigbag Entleerungs- und Befüllungsstationen sowie die umfassende pneumatische Beförderung zur/von der Mühle.



KOMPLETTSERVICE

Optimieren Sie den Einsatz und die Wirtschaftlichkeit Ihrer Anlage mit unserem Service- und Wartungspaket. Wir gewährleisten die kurzfristige Verfügbarkeit von Original-Ersatzteilen für die Lebensdauer Ihrer Anlage.

